

Κυκλώνεις τις εικόνες που όταν τις λες έχουν π, β ή φ. Ποιες λέξεις είναι; Για πες δυνατά!

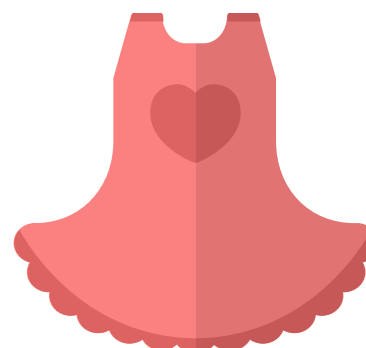

Αντιστοιχισέ τις λέξεις με τη σωστή πρόταση.

Εγώ είναι ο κύριος ελέφαντας

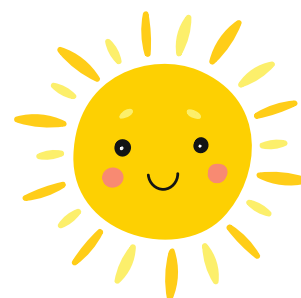
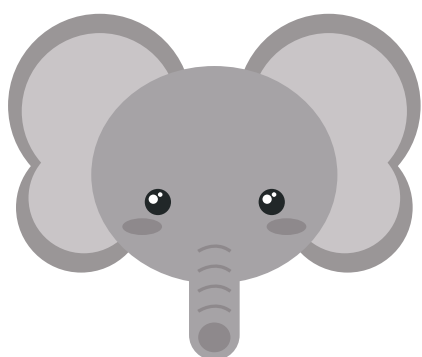
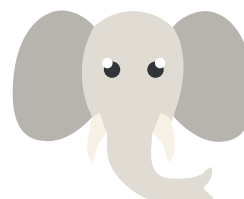

Εσύ είναι η κυρία Ζέβρα



Αυτός είμαι ο Πέτρος



Αυτή είναι οι ομάδα των μελισσών

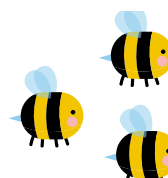

Εμείς είσαι η Σιέρρα



Εσείς είναι οι σούπερ ηρώιδες

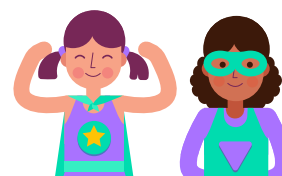

Αυτοί είμαστε οι πιγκουΐνοι



Αυτές είσαστε/είστε οι εξερευνητές



Μαθαίνω

Ελληνικά.

Εγώ είμαι από τη
Λεμεσό, αλλά μένω
Λευκωσία.
Είμαι 9 χρονών.



Διαβάζεις το κείμενο και συμπληρώνεις τις λέξεις ή τα γράμματα που λείπουν.

Γεια σου! _____ κάνεις; Εγώ _____ ο Μπίμο. Είμαι από _____ Αμερική, αλλά μένω
_____ Λευκωσία. Οι φίλοι μου μέν _____ στη Λεμεσό. Είμαι 9 χρον__ν.
Εσύ από _____ είσαι;



Κάθε πρόταση έχει ένα μικρό λάθος. Κυκλώνεις το λάθος και γράφεις το σωστό.



Μου αρέσουν το γλυκά



Μου αρέσει το κιθάρα



Μου αρέσουν η ξύστρες

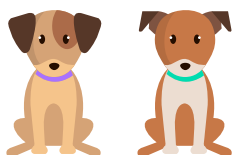

Μου αρέσουν ο σκύλοι



Μου αρέσει οι χελώνα



Μου αρέσουν η γάτες



Μου αρέσει η ζέβρες



Μου αρέσει τα παγωτό

Διαβάζεις την ιστορία του Ροσογο και γράφεις τις λέξεις που λείπουν.

μιλάω, δέντρα, φίλο, μήλο, καρπούζια, από, στη, χρονών

Φίλοι μου, εγώ είμαι ο Ροσογο. Είμαι _____ την Ισπανία και _____ ισπανικά. Τον _____ μου τον ελέφαντα τον λένε Έλλο. Έχω και έναν φίλο σκύλο που τον λένε Λούλη και μια πάπια που την λένε Πάτη. Εγώ είμαι 10 _____. Εδώ είμαστε _____ Θάλασσα. Έχει μια ομπρέλα, τέσσερα _____, δύο _____, ένα πράσινο _____ και μια φάλανα.



Μαθαίνω

Ελληνικά.

Ζωγραφίζεις και μας γράφεις για την οικογένεια σου.

Η ΟΙΚΟΓΕΝΕΙΑ ΜΟΥ

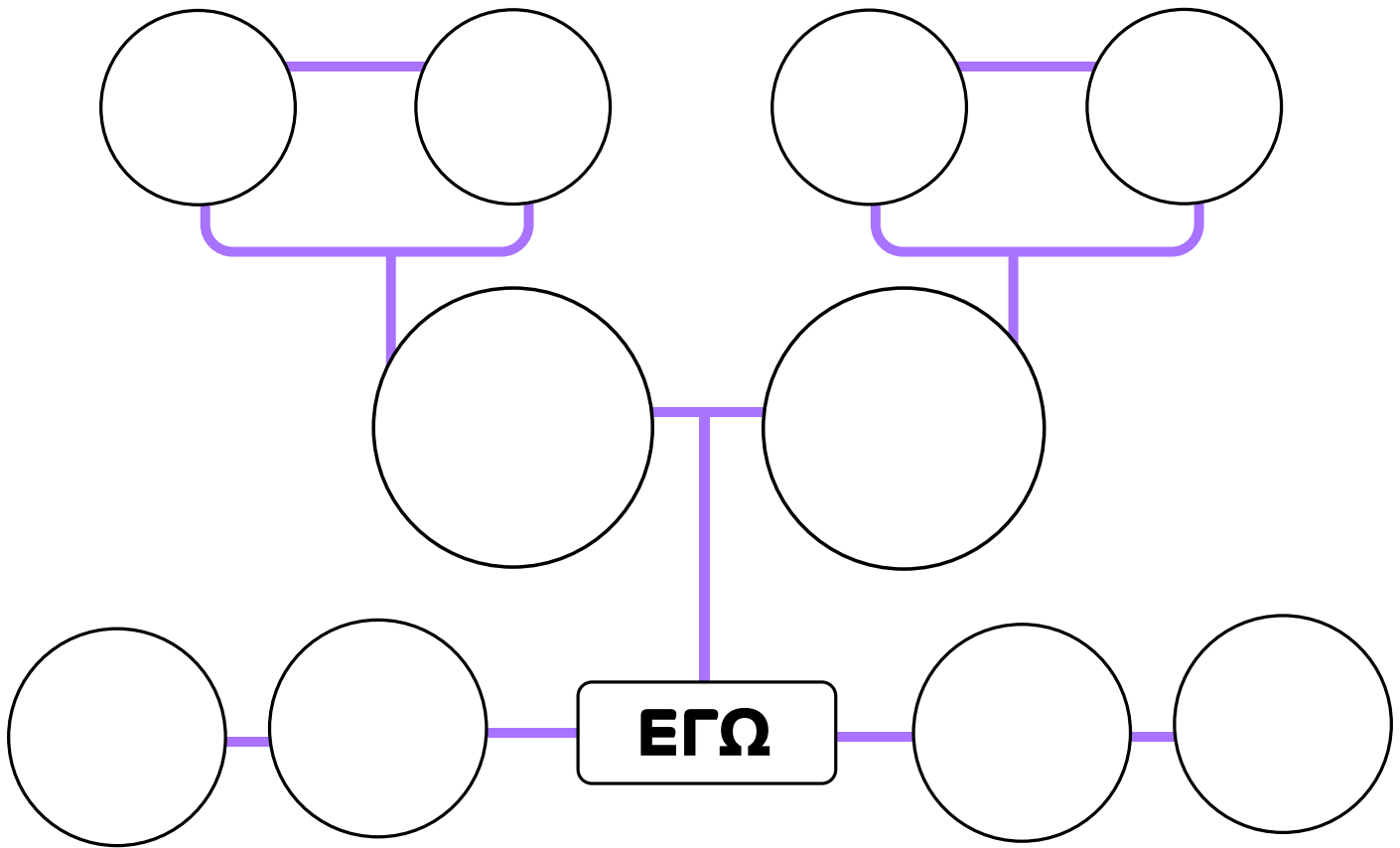

Μαθαίνω

Ελληνικά.

Ζωγραφίζεις το δικό σου παραμύθι με τους ήρωες και τις ηρωίδες που αγαπάς. Στη συνέχεια, γράφεις την ιστορία χρησιμοποιώντας και μερικές λέξεις από το κουτί.

κακός, κακιά, καλός, καλή, μεγάλος, μεγάλη, μεγάλα, ωραία, τεράστιοι, καινούργιοι, καινούργιες,
πλούσιος, πλούσια, μαύρα, άσπρα, κόκκινα

Ωρα για παραμύθι!



Όταν τελειώσεις την ιστορία σου, μπορείς να τη διορθώσεις με τη βοήθεια του Ρομποτούλη.



Σκανάρεις το QR code και βλέπεις το βίντεο στο YouTube. Φτιάχνεις το δικό σου σπίτι και το ζωγραφίζεις όπως θέλεις. Μετά το περιγράφεις και το παρουσιάζεις στην τάξη.



Ο Ρομποτούλης θα σε βοηθήσει να διορθώσεις αυτό που έγραψες.

Φτιάχνεις προτάσεις που ταιριάζουν με τις εικόνες απαντώντας στην ερώτηση «Πού είναι η κουκουβάγια;», όπως στο παράδειγμα.

πίσω από, πάνω, δίπλα από, ανάμεσα, μέσα, μπροστά από, κάτω



Η κουκουβάγια είναι μέσα στο κουτί.



Μαθαίνω

Ελληνικά.

Παίζουμε με τις λέξεις.



Βάζεις τις λέξεις στη σωστή σειρά για να σχηματίσεις προτάσεις.

πηγαίνετε

χωριό.

στο

Εσείς

1.

Δαβίδ

είναι

Ο

παιδική

στην

χαρά.

2.

μέρα

παίζουμε

στην

Κάθε

αυλή.

3.

γυμναστήριο.

Κατερίνα

Η

είναι

στο

4.

κυλάει

δρόμο.

Η

μπάλα

στον

5.